

МИНИСТЕРСТВО ОБРАЗОВАНИЯ ИРКУТСКОЙ ОБЛАСТИ
ГОСУДАРСТВЕННОЕ БЮДЖЕТНОЕ ПРОФЕССИОНАЛЬНОЕ
ОБРАЗОВАТЕЛЬНОЕ УЧРЕЖДЕНИЕ ИРКУТСКОЙ ОБЛАСТИ
«ИРКУТСКИЙ КОЛЛЕДЖ АВТОМОБИЛЬНОГО ТРАНСПОРТА
И ДОРОЖНОГО СТРОИТЕЛЬСТВА»

Утверждено

Приказом директора
ГБПОУ ИО «ИКАТ и ДС»
№ 284 от 18.09.2023 г.

МЕТОДИЧЕСКИЕ РЕКОМЕНДАЦИИ
ПО ВЫПОЛНЕНИЮ ВЫПУСКНОЙ
КВАЛИФИКАЦИОННОЙ
РАБОТЫ
ДЛЯ СТУДЕНТОВ
ГБПОУ ИО «ИКАТ и ДС»

г. Иркутск, 2023

СОДЕРЖАНИЕ

1. Общие положения	3
2. Организация разработки тематики и выполнение ВКР	4
3. Требования к структуре и содержанию выпускной квалификационной работы	6
4. Этапы выполнения и защиты ВКР	10
5. Рекомендуемые требования по оформлению дипломного проекта, дипломной работы	14
6. Порядок выполнения выпускной квалификационной работы в виде демонстрационного экзамена	17
7. Приложения: 1) образец заявления 2) пример отзыва 3) пример рецензии 4) образец титульного листа 5) образец оформления содержания 6) пример списка используемых источников 7) примеры библиографического описания источников 8) перечень сокращений слов и словосочетаний 9) требования к оформлению печатного материала 10) основные критерии нормоконтроля	19

1. Общие положения

1.1. Настоящее положение определяет порядок подготовки и защиты выпускной квалификационной работы (ВКР) по программам подготовки специалистов среднего профессионального звена (ППССЗ), реализуемых в ГБПОУ ИО «ИКАТ и ДС» (далее- Колледж).

1.2. Настоящее положение разработано на основании:

- Федеральный закон от 29.12.2012 N 273-ФЗ (ред. от 29.12.2022г.) "Об образовании в Российской Федерации"(с изм. и доп., вступ. в силу с 01.01.2023);

- Федеральных государственных стандартов среднего профессионального образования по программам СПО;

- Приказ Министерства просвещения РФ от 17 мая 2021 г. № 253 "О внесении изменений в федеральные государственные образовательные стандарты среднего профессионального образования"

- Приказ Министерства просвещения Российской Федерации от 26.08.2020 № 438 "Об утверждении Порядка организации и осуществления образовательной деятельности по основным программам профессионального обучения";

- Приказ Министерства просвещения Российской Федерации от 28.08.2020 № 441 "О внесении изменений в Порядок организации и осуществления образовательной деятельности по образовательным программам среднего профессионального образования, утвержденный приказом Министерства образования и науки Российской Федерации от 14 июня 2013 г. № 464";

- Приказ Минпросвещения России от 08.11.2021 N 800 «Об утверждении порядка проведения ГИА по образовательным программам СПО.

1.3. Выпускная квалификационная работа является основным обязательным видом аттестационных испытаний выпускников, завершающих обучение по ППССЗ.

В соответствии с ФГОС СПО выпускная квалификационная работа (далее - ВКР) является обязательной частью Государственной итоговой аттестации (далее – ГИА). ГИА включает подготовку и защиту ВКР (дипломной работы, дипломного проекта). Согласно ФГОС в учебном плане на подготовку и защиту ВКР по специальностям отводится шесть недель, из них на подготовку ВКР - четыре недели и на защиту ВКР - две недели.

1.4. Подготовка и защита ВКР способствует систематизации, расширению освоенных во время обучения знаний по общепрофессиональным дисциплинам, профессиональным модулям и закреплению знаний выпускника по профессии или специальности при решении разрабатываемых в выпускной квалификационной работе конкретных задач, а также выяснению уровня подготовки выпускника к самостоятельной работе и направлены на проверку

качества полученных обучающимся знаний и умений, сформированности общих и профессиональных компетенций, позволяющих решать профессиональные задачи.

Подготовка ВКР состоит из нескольких этапов:

- выбор темы и обоснование ее актуальности;
- составление библиографии, ознакомление с нормативными документами и другими источниками, относящимися к теме ВКР;
- сбор фактического материала в статистических органах, на предприятиях различных форм собственности и в других организациях в период прохождения производственной (преддипломной) практики;
- обработка и анализ полученной информации;
- формулировка выводов и выработка рекомендаций;
- оформление ВКР в соответствии с установленными требованиями.

1.5. ВКР выполняется выпускником с использованием собранных им лично материалов, в том числе в период прохождения практики, а также работы над выполнением курсовой работы (проекта).

1.6. ВКР должна иметь актуальность, новизну и практическую значимость и выполняться, по возможности, по предложениям (заказам) предприятий, организаций, инновационных компаний, высокотехнологичных производств или образовательных организаций.

Выполненная выпускная квалификационная работа в целом должна:

- соответствовать разработанному заданию;
- включать анализ источников по теме с обобщениями и выводами, сопоставлениями и оценкой различных точек зрения;
- продемонстрировать требуемый уровень общенаучной и специальной подготовки выпускника, его способность и умение применять на практике освоенные знания, практические умения, общие и профессиональные компетенции в соответствии с ФГОС СПО.

1.7. Выпускник несет полную ответственность за научную самостоятельность и достоверность результатов проведенного исследования.

2. Организация разработки тематики и выполнение ВКР

2.1. Студентам предоставляется самостоятельное право выбора темы ВКР. Выбор темы ВКР осуществляется исходя из интереса к проблеме, возможности получения фактических данных, а также наличия специальной научной литературы.

Тема ВКР должна быть актуальной, соответствовать современному состоянию и перспективам развития науки, быть ориентированной на практическую деятельность по избранной специальности.

При выборе темы ВКР студент руководствуется примерным перечнем тем выпускных квалификационных работ, утвержденным Колледжем. Примерный перечень тем ВКР разрабатывает СПП.

2.2. Темы ВКР должны отражать современный уровень развития образования, культуры, науки и соответствовать заказу образовательной организации. Выпускная квалификационная работа должна иметь актуальность и практическую значимость для работодателей, может выполняться по запросу работодателей. Актуальность – это способность результатов данной работы быть применимыми для решения достаточно значимых практических задач.

2.3. Руководитель ВКР назначается приказом директора Колледжа из числа действующих педагогов колледжа. Допускается привлечение к руководству ВКР на условиях совместительства или почасовой оплаты представителей работодателей, имеющих высшее профессиональное образование, соответствующее специальности/направлению подготовки, по которой выполняется ВКР, и стаж практической деятельности в указанных сферах не менее 5 лет.

2.4. Закрепление темы ВКР (с указанием руководителя) за студентами оформляется не позднее октября месяца последнего года обучения.

2.5. По выбранному направлению исследования руководитель ВКР разрабатывает совместно со студентом индивидуальный план подготовки и выполнения ВКР.

2.6. Общее руководство и контроль за ходом выполнения ВКР осуществляет заместитель директора по учебной работе. В полномочия заместителя директора по учебной работе входит:

- разработка и курирование графика написания ВКР;
- ознакомление руководителей ВКР и студентов с требованиями к содержанию и оформлению ВКР;
- утверждение тем ВКР на заседании Совета профессиональных программ (СПП) Колледжа.

2.7. Основными функциями руководителя ВКР являются:

- руководство разработкой индивидуального плана подготовки и выполнения выпускной квалификационной работы;
- консультирование по вопросам содержания последовательности выполнения ВКР (назначение и задачи, структура и объем работы, принципы

разработки и оформления, примерное распределение времени на выполнение отдельных частей выпускной ВКР);

- оказание помощи студенту в подборе необходимых источников;
- контроль за ходом выполнения выпускной квалификационной работы (ведение журнала);
- подготовка письменного отзыва на ВКР;
- оказание содействия в определении рецензента ВКР;
- оказание помощи (консультирование обучающегося) в подготовке презентации и доклада для защиты ВКР.

2.8. К каждому руководителю может быть одновременно прикреплено не более 8 студентов.

2.9. По окончании студентом работы руководитель передает в учебную часть ВКР вместе с письменным отзывом и рецензией за 7 дней до защиты.

3. Требования к структуре и содержанию выпускной квалификационной работы

3.1. В выпускной квалификационной работе должны содержаться следующие структурные части в порядке их следования:

- отзыв руководителя (вкладывается) (приложение 2);
- рецензия (вкладывается) (приложение 3);
- титульный лист (приложение 4);
- содержание (приложение 5);
- введение;
- основная часть (главы);
- заключение;
- список использованных источников (приложение 6);
- приложения.

3.2. Объем ВКР должен составлять 30 - 50 страниц печатного текста (без приложений). Текст ВКР должен быть подготовлен с использованием компьютера в Word, распечатан на одной стороне белой бумаги формата А4 (210 x 297 мм), если иное не предусмотрено спецификой.

Текстовая часть ВКР брошюруется в типографии или подшивается в папку с твердым переплетом.

Введение

Введение является вступительной частью ВКР и содержит:

1) обоснованность актуальности избранной темы путем раскрытия ее теоретического и прикладного значения. Нужно сказать о важности изучения или использования данного конкретного вопроса в настоящее время, следует пояснить причину этого внимания, почему именно сегодня необходимо предложить пути решения данной проблемы, в чём основная причина развития данных типов и видов работ;

2) формулировки объекта и предмета исследования. Объект исследования – это часть объективной реальности, на которую направлена познавательная деятельность. В качестве объекта могут быть представлены: общественные отношения, социальные процессы, институты и механизмы и др. Предмет исследования находится в границах объекта и отражает какую-либо его сторону (аспект, свойства, признаки, модель, механизм реализации чего-либо и т.п.), подлежащую исследованию. При необходимости в ходе изложения предмета исследования допускается более конкретное определение его границ в рамках избранной темы (сужение или расширение);

3) определение цели и задач исследования. Цель исследования представляет собой достижение определенного результата его проведения, т.е. цель это то, что автор планировал получить при написании ВКР. Для достижения поставленной цели автор ВКР ставит логически вытекающие из нее задачи (4-5) – это конкретные императивы, отвечающие на вопрос, что нужно сделать для того, чтобы цель была достигнута. Наиболее распространенными могут быть следующие формулировки задач исследования: выявить, определить, сформулировать, разработать, обосновать, раскрыть и т.п.;

4) раскрытие научной новизны ВКР в зависимости от характера и сущности выбранной темы диплома. Научная новизна формулируется по-разному для теоретических дипломов и дипломов практической направленности.

Например, научная новизна может определяться тем, что нового внесено в теорию и методику исследуемого предмета, либо – она определяется результатом, который был получен впервые, подтвержден или обновлен, развивает и уточняет сложившиеся ранее научные представления об исследуемом предмете и практические достижения.

Практическая значимость зависит от новизны дипломной работы и обуславливает необходимость ее написания. Иными словами определить практическую значимость – значит определить результаты, которые требуется достигнуть. Это очень важный элемент введения к дипломной работе;

5) перечисление методов исследования. Методы – это способы, приемы познания объекта. В любой дипломной работе используется метод анализа литературы, анализа нормативно-правовой документации по теме дипломной, а также анализ документов, архивов и т.п.

В дипломной работе можно написать следующие используемые методы:

- анализ литературы;
- анализ нормативно-правовой документации по теме дипломной работы;
- изучение и обобщение отечественной и зарубежной практики;
- сравнение;
- моделирование;
- конкретизация и идеализация;
- аналогия;
- классификация;
- обобщение;
- специально-юридический и сравнительно-правовой.

б) описание структуры (кратко). Например, «Введение раскрывает актуальность, определяет степень научной разработки темы, цель, задачи и методы исследования, раскрывает теоретическую и практическую значимость работы.

В первой главе рассматривается общее положение проекта.

Вторая глава посвящена расчету нормативов технического осмотра и технического ремонта подвижного состава.

В третьей главе рассматривается общая характеристика организации работы по охране труда.

В заключении подводятся итоги исследования, формируются окончательные выводы по рассматриваемой проблеме».

Основная часть ВКР

Основная часть ВКР включает главы (параграфы, разделы) в соответствии с логикой структуры изложения. Название главы не должно дублировать название темы, а название параграфов - название глав. Формулировки должны быть лаконичными и отражать суть главы (параграфа).

Основная часть ВКР содержит, как правило, две главы.

Первая глава, как правило, носит теоретическо-методологический характер. Здесь можно дать историю вопроса, показать степень его изученности на основе обзора соответствующей отечественной и зарубежной литературы. В первой главе должны быть раскрыты понятия и сущность изучаемого явления или процесса, уточнены формулировки и др. Кроме того, в первой главе можно остановиться на тенденциях развития тех или иных процессов. В этой главе могут найти место статистические данные, построенные в таблицы и графики.

Содержание второй и последующих глав носит практический характер. Это самостоятельный анализ собранного материала, описание выявленных проблем и тенденций развития объекта и предмета изучения на основе анализа

конкретного материала по избранной теме, описание способов решения выявленных проблем.

В тексте ВКР не обязательно приводить формулы и описывать общепринятые методы, содержащиеся в специальной литературе, но ссылка на использованную литературу обязательна. При использовании же инструментальных методик или оригинальных методов, они должны быть подробно раскрыты в тексте.

Третья глава (при наличии) обычно посвящается результатам собственных исследований и их обслуживанию, где рассматриваются проведенные наблюдения и эксперименты, полученные результаты, дается всесторонний и объективный анализ и интерпретация собранного фактического материала.

Каждая глава завершается выводами.

Все расчеты, выполненные с применением вычислительной техники, выносятся в приложение.

Заключение

Заключение является итоговой частью ВКР. По своему объему оно составляет от 3 до 4 страниц, на которых излагаются основные выводы, полученные в результате решения поставленных во введении задач. Заключение должно содержать обобщенное изложение основных проблем, авторскую оценку работы с точки зрения решения задач, поставленных в ВКР, данные о практической эффективности от внедрения рекомендаций или научной ценности решаемых проблем. Могут быть указаны перспективы дальнейшей разработки темы.

Очень важны в заключении именно результаты, которых достиг студент во время выполнения дипломной работы. Также указывается достаточно ли рассмотрены объект и предмет исследования. Дается характеристика базы исследования.

Заключение лежит в основе доклада студента на защите.

Список использованных источников

Список использованных источников отражает перечень источников, которые использовались при написании ВКР (не менее 20), составленный в следующем порядке:

- федеральные законы (в очередности от последнего года принятия к предыдущим);
- указы Президента Российской Федерации (в той же последовательности);
- постановления Правительства Российской Федерации (в той же очередности);
- иные нормативные правовые акты;
- иные официальные материалы (резолуции-рекомендации международных организаций и конференций, официальные доклады, официальные отчеты и др.);
- монографии, учебники, учебные пособия (в алфавитном порядке);

- иностранная литература;
- интернет-ресурсы.

Приложения в дипломной работ

Приложения помещают после списка используемых источников в порядке их упоминания в тексте. Каждое приложение следует начинать с нового листа, в правом верхнем углу которого пишется слово «Приложение» и номер обозначенной арабской цифрой (без знака №). Приложения к ВКР содержат дополнительную, вспомогательную и уточняющую информацию.

В приложении приводятся расчетные материалы при значительном объеме вычислительных работ; формы документации, содержащие исходную информацию, рабочая проектная документация, а также другие материалы, использование которых в тексте ВКР нарушает логическую стройность изложения. В тексте обязательно должны быть сделаны ссылки на приложения.

4. Этапы выполнения и защиты ВКР

4.1. Программа ГИА включает:

- вид государственной итоговой аттестации;
- объем времени на подготовку и проведение ГИА;
- сроки проведения ГИА;
- условия подготовки и процедура проведения ГИА;
- критерии оценки уровня и качества подготовки выпускника.

Программа государственной итоговой аттестации доводится до сведения студента не позднее, чем за шесть месяцев до ее начала.

4.2. На основании заявлений студентов темы ВКР утверждаются приказом, этим же приказом назначаются руководители. Форма заявления (приложение 1)

4.3. Сбор материала по теме ВКР включает:

- поиск информационных источников и нормативных документов и их реферирование,
- уточнение перечня задач, решаемых в выпускной квалификационной работе,
- сбор практических сведений, необходимых для решения поставленных задач.

4.4. К ГИА допускаются студенты, не имеющие академической задолженности и в полном объеме выполнившие учебный план или индивидуальный учебный план по осваиваемой образовательной программе специальности СПО.

Допуск к ГИА оформляется приказом.

4.5. Подготовка выпускной квалификационной работы выполняется под руководством руководителя, ее оформление производится в строгом соответствии с установленными требованиями.

В этот период проводятся консультации руководителем выпускных квалификационных работ в соответствии с установленным расписанием, контролируется график выполнения работ каждым студентом.

Окончательное оформление выпускной квалификационной работы должно быть завершено в соответствии с установленным графиком.

4.6. На этапе завершения ВКР каждый студент получает отзыв руководителя, в котором отражается следующее: соответствие темы и содержания, объем и полнота выполнения выпускной квалификационной работы, степень самостоятельности выполнения разделов ВКР студентом, объем и полнота использования студентом литературных источников по теме (отечественных и иностранных), возможность реализации материалов, разработанных (полученных) студентом.

Форма отзыва руководителя (приложение 2).

4.7. Оформленная ВКР представляется на нормоконтроль. Нормоконтроль определяет соблюдение в ВКР норм и требований, установленных в государственных, отраслевых документах, правильность выполнения текстовых и графических документов в соответствии с требованиями ЕСКД и нормативных документов образовательной организации (приложение 10).

Нормоконтроль проводится в два этапа:

1 этап – предварительная проверка разрабатываемых документов.

2 этап – заключительная проверка, несоответствия не допускаются.

ВКР, не прошедшая нормоконтроль, не принимается к утверждению соответствующими должностными лицами.

Студенты, не представившие на нормоконтроль ВКР, к её защите не допускаются.

4.8. Выполненные ВКР рецензируются специалистами из числа работников предприятий, организаций, преподавателей образовательных учреждений, хорошо владеющих вопросами, связанными с тематикой работ ВКР.

Рецензия должна включать:

- заключение о соответствии ВКР заявленной теме;
- оценку качества выполнения каждого раздела ВКР;
- оценку степени разработки поставленных вопросов, оригинальности решений (предложений), теоретической и практической значимости работы;
- оценку ВКР.

Содержание рецензии доводится до сведения студента не позднее, чем за

день до защиты ВКР. Внесение изменений в дипломную работу после получения рецензии не допускается. Форма рецензии (приложение 3).

4.9. Защита ВКР проводится на открытом заседании государственной экзаменационной комиссии с участием не менее двух третей её состава, в соответствии с расписанием.

При подготовке к защите ВКР студент должен составить доклад и согласовать его содержание с руководителем ВКР.

Доклад должен включать:

- полное наименование темы дипломной работы и обоснование ее актуальности;
- цели и задачи, поставленные студентом при разработке дипломной работы;
- краткий анализ предмета и базы исследования;
- направления и возможности оптимизации системы управления, объекта и предмета исследования в соответствии с целью и задачами дипломной работы;
- поиск и принятие решений, обоснование их эффективности;
- практическая реализация и апробация разработок;
- заключение о возможности реализации предложений дипломной работы и их дальнейшее развитие.

На защиту ВКР отводится до 30 минут на одного студента. Процедура защиты включает:

- доклад студента (не более 7 – 10 минут).
- чтение отзыва и рецензии, вопросы членов комиссии,
- ответы студента

При определении окончательной оценки по ВКР учитываются:

- доклад выпускника по каждому разделу ВКР, качество сообщения, отражающего основные моменты ВКР;
- ответы на вопросы, заданные по теме его ВКР;
- оценка рецензента;
- отзыв руководителя;

Результаты защиты определяются оценками «отлично», «хорошо», «удовлетворительно», «неудовлетворительно».

«Отлично» выставляется за ВКР, которая выполнена в полном объеме, содержание и оформление соответствует требованиям, предъявляемым к выпускным квалификационным работам, имеет грамотно изложенную теоретическую часть и практические решения, имеет положительные отзывы руководителя и рецензента. При её защите студент-выпускник показывает глубокое знание вопросов темы, свободно оперирует данными исследования,

вносит обоснованные предложения, во время доклада использует наглядные пособия, легко отвечает на поставленные вопросы.

«Хорошо» выставляется за ВКР, которая выполнена в полном объеме, содержание и оформление соответствует требованиям, предъявляемым к выпускным квалификационным работам, имеет грамотно изложенную теоретическую часть и практические решения положительный отзыв руководителя и рецензента. При ее защите студент-выпускник показывает знания вопросов темы, оперирует данными исследования, вносит предложения по теме исследования, во время доклада использует наглядные пособия, без особых затруднений отвечает на поставленные вопросы.

«Удовлетворительно» выставляется за ВКР, которая выполнена в полном объеме, содержание и оформление имеет небольшие отступления от требований, предъявляемым к выпускным квалификационным работам, имеет теоретическую часть и практические решения, в отзывах руководителя и рецензента имеются незначительные замечания. в отзывах руководителя рецензента которой имеются замечания по содержанию работы и методике анализа. При ее защите студент-выпускник проявляет неуверенность, показывает слабое знание вопросов темы, не всегда дает исчерпывающие аргументированные ответы на заданные вопросы.

«Неудовлетворительно» выставляется за ВКР, которая не отвечает основным требованиям, изложенным в методических указаниях кафедры. В отзывах руководителя и рецензента имеются критические замечания. При защите ВКР студент-выпускник затрудняется отвечать на поставленные вопросы по теме, не знает теории вопроса, при ответе допускает существенные ошибки.

Студенты, не прошедшие ГИА или получившие на ГИА неудовлетворительные результаты, проходят ГИА не ранее чем через шесть месяцев после прохождения ГИА впервые.

Студентам, не прошедшим аттестационные испытания по уважительной причине, предоставляется возможность пройти ГИА в более поздний срок, без отчисления из Колледжа. Дополнительные заседания ГЭК организуются не позднее четырех месяцев после подачи заявления лицом, не проходившим ГИА по уважительной причине.

Для прохождения ГИА лицо, не прошедшее ГИА по неуважительной причине или получившее на ГИА неудовлетворительную оценку, восстанавливается в образовательной организации на период времени, установленный образовательной организацией самостоятельно, но не менее предусмотренного календарным учебным графиком для прохождения ГИА соответствующей образовательной программы СПО.

Повторное прохождение ГИА для одного лица назначается не более двух раз.

5. Требования по оформлению дипломной работы (проекта)

5.1. **Дипломным проектом** называют итоговое квалификационное задание, предполагающее разработку какого-либо продукта или технологии.

Дипломный проект направлен на исследование определенного объекта и на первое место выступает научно обоснованное решение конкретной задачи с элементами проектирования.

По структуре дипломный проект состоит из теоретической части и практической части, общих выводов, рекомендаций, списка использованных источников, приложений.

В теоретической части дается теоретическое освещение темы на основе анализа имеющейся литературы. Практическая часть может быть представлена методикой, расчетами, анализом экспериментальных данных, продуктом творческой деятельности в соответствии с видами профессиональной деятельности.

Дипломный проект – это напечатанный и сброшюрованный документ включающий (по порядку расположения):

- Титульный лист (приложение 4).
- Задание на дипломный проект, в которое включен план-график выполнения дипломного проекта. Задание и план-график распечатываются на одном листе.
- Содержание (приложение 5).
- Введение.
- Основная часть в соответствии с заданием: теоретическая и практическая (не менее 30 стр.).
- Выводы (1-2 страницы).
- Список использованных источников (Приложение 6).
- Приложения.

5.2. Под **дипломной работой** понимают объемный обобщающий труд исследовательского характера в рамках изучаемой специальности. Дипломная работа представляет собой работу научно-исследовательского характера, в которой анализируется проблема на примере конкретного объекта исследования и разрабатывается комплекс мер по решению этой проблемы.

Общие требования к оформлению ВКР

1. Название темы вводится без кавычек и без точки на конце. Первое слово заголовка пишется с заглавной буквы.

2. Изложение материала должно соответствовать требованиям грамматики и стилистики русского языка, с использованием общепринятых сокращений слов (приложение 9). Работа выполняется на белой бумаге формата А4 (210 * 297 мм). Текст работы излагается на одной стороне листа, четко, последовательно, разборчиво, без помарок и исправлений.

3. Каждая страница работы оформляется со следующими полями: левое – 30 мм; правое – 15 мм; верхнее и нижнее – 20 мм. Абзацный отступ должен быть одинаковым и равен 1,25, выравнивание по ширине.

4. При использовании текстового процессора MicrosoftWord следует применять только шрифт TimesNewRoman, высотой 14 пунктов, межстрочный интервал 1,5.

5. Для заголовков применяется шрифт TimesNewRoman, полужирный, высотой 14 пунктов, выравнивание по центру. Заголовки для введения, заключения, списка использованных источников и приложений не нумеруются.

6. Нумерация работы является сквозной – начинается со страницы 3 (первая и вторая страницы – это титульный лист и содержание, на них нумерация не проставляется) и заканчивается на последней странице приложений. Номер страницы проставляется арабскими цифрами внизу, выравнивание по центру

7. Для приложений такие же форматы, как и для основного текста. Ориентация страницы может быть альбомной. Каждое приложение нумеруется (Приложение 1, Приложение 2 и т. д.) и располагается на отдельной странице. Абзац с номером приложения оформляется полужирным курсивом в виде заголовка и выравнивается по правому краю.

8. Объем выпускной квалификационной работы составляет не менее 30-50 страниц печатного текста, не включая приложения.

9. Введение, каждая глава, заключение, а также список использованных источников начинаются с новой страницы.

10. Наименований глав оформляют в виде заголовков, без подчеркивания. Переносы слов в наименовании глав, вопросов не допускаются. Точку в конце наименования не ставят. Если наименование главы состоит из двух предложений, их разделяют точкой. Каждую главу следует начинать с новой страницы.

11. Заголовки глав, слова “Введение”, “Заключение”, “Содержание”, “Список использованных источников ” печатаются полностью прописными буквами и размещаются посередине строки. Точка в конце таких заглавий не ставится. Перенос слов в заглавиях не допускается.

12. Приводимые в качестве иллюстраций графики, схемы, диаграммы

нумеруют в пределах всей работы арабскими цифрами, например, “Рисунок 1”, “Рисунок 2”. На весь приведенный иллюстрированный материал должны быть ссылки в тексте работы (приложение 9).

13. Для придания смысловых акцентов по тексту могут быть использованы различные приемы выделения текста: жирностью начертания, курсивом. Эти приемы следует применять сдержанно и только при необходимости с соблюдением единого стиля. Нельзя использовать выделение текста подчеркиванием. Названия химических элементов, математических символов и витаминов следует набирать латинскими буквами.

14. В рукописи должны использоваться автоматическая расстановка переносов.

15. Выпускная квалификационная работа должна быть подписана студентом на последней странице после списка использованных источников.

Требования к оформлению списка используемых источников

Библиографическое оформление работы представляет собой совокупность библиографических сведений, приведенных в строгом соответствии с ГОСТ Р 7.0.100-2018 «Библиографическая запись. Библиографическое описание. Общие требования и правила составления» (*введен в действие с 1 июля 2019 года*) [Текст]. (приложение7)

Требования к подготовке устного доклада

1. При оценке государственная экзаменационная комиссия обязательно обращает внимание на форму доклада, на ошибки в устном и письменном изложении. Невнятность речи, незнание терминов и определений, слабая аргументация, орфографические ошибки и тому подобные вещи, несовместимы со званием специалиста и с «отличной», либо «хорошей» оценкой.

2. Доклад должен быть предварительно написан и тщательно отредактирован совместно с руководителем, из него следует удалить все лишнее. Сообщение на 10-15 минут, которые, как правило, отводятся для доклада по материалам дипломной работы, - это не более 3-4 страниц рукописного текста.

3. Доклад должен обязательно сопровождаться демонстрацией слайдов.

4. Максимально задействуйте иллюстрационный материал. Отметьте для себя текст, относящийся к каждому листу.

5. Ни в коем случае не стремитесь рассказать все и очень подробно, оставьте подробности для вопросов. В самом начале выступления должна быть постановка задачи (суть выполненного задания), в конце - выводы.

6. Отработайте чтение доклада по времени. Читайте доклад только вслух, обращаясь указкой к иллюстрациям. При чтении "про себя" и без рисунков времени потребуется в два раза меньше.

7. Любой отход от подготовленного текста лишь ухудшает доклад, поэтому не стремитесь импровизировать. Не стоит пользоваться «бумажкой» с текстом доклада, это резко снижает эффект от Вашего доклада.

8. Перед ответом на вопрос сделайте секундную паузу, постарайтесь точно понять суть вопроса и сформулировать краткий ясный и точный ответ. Он обязательно должен быть аргументированным.

6. Порядок выполнения выпускной квалификационной работы в виде демонстрационного экзамена

6.1. Демонстрационный экзамен предусматривает моделирование реальных производственных условий для решения выпускниками практических задач профессиональной деятельности.

6.2 Задания демонстрационного экзамена разрабатываются на основе профессиональных стандартов (при наличии) и с учетом оценочных материалов (при наличии), разработанных Союзом. Комплект оценочной документации включает требования к оборудованию и оснащению, застройке площадки проведения демонстрационного экзамена, к составу экспертных групп, участвующих в оценке заданий демонстрационного экзамена, а также инструкцию по технике безопасности.

6.3 Процедура выполнения заданий демонстрационного экзамена и их оценки осуществляется на площадках, аккредитованных в качестве центров проведения демонстрационного экзамена.

6.4 Для проведения демонстрационного экзамена в составе государственной экзаменационной комиссии создается экспертная группа, которую возглавляет главный эксперт. Состав государственной экзаменационной комиссии, включая состав экспертной группы, и порядок проведения демонстрационного экзамена, утверждается приказом директора.

6.5 Обучающиеся с инвалидностью и ограниченными возможностями здоровья (далее – лица с ОВЗ и инвалиды) сдают демонстрационный экзамен в соответствии с комплектами оценочной документации с учетом особенностей психофизического развития, индивидуальных возможностей и состояния здоровья (далее – индивидуальные особенности) таких обучающихся.

6.6 При проведении демонстрационного экзамена для лиц с ОВЗ и инвалидов при необходимости предусматривается возможность создания дополнительных условий с учетом индивидуальных особенностей.

6.7 Перечень оборудования, необходимого для выполнения задания демонстрационного экзамена, может корректироваться, исходя из требований к условиям труда лиц с ОВЗ и инвалидов по запросу образовательной организации

в адрес Союза при формировании заявки на проведение демонстрационного экзамена.

Образец заявления
МИНИСТЕРСТВО ОБРАЗОВАНИЯ ИРКУТСКОЙ ОБЛАСТИ

ГОСУДАРСТВЕННОЕ БЮДЖЕТНОЕ ПРОФЕССИОНАЛЬНОЕ
ОБРАЗОВАТЕЛЬНОЕ УЧРЕЖДЕНИЕ ИРКУТСКОЙ ОБЛАСТИ
«ИРКУТСКИЙ КОЛЛЕДЖ АВТОМОБИЛЬНОГО ТРАНСПОРТА
И ДОРОЖНОГО СТРОИТЕЛЬСТВА»

ЗАЯВЛЕНИЕ

Прошу утвердить мне тему выпускной квалификационной работы

_____ название темы ВКР

и назначить _____ ФИО, должность руководителя

моим руководителем.

Дата: «__» _____ 20__ г.

Подпись _____ Подпись студента

СОГЛАСОВАНО
с руководителем ВКР

Подпись

ФИО руководителя

Образец отзыва на ВКР

ОТЗЫВ
на выпускную квалификационную работу

Ф.И.О. _____

Группа: _____

Специальность: _____

1. Тема: _____

2. Отношение студента к работе: _____

3. Качество выпускной квалификационной работы:

а) Соответствие выполненной работы заданию, полнота исполнения

б) Качество теоретической части _____

в) Качество практической части _____

4. Грамотность составления и оформления выпускной квалификационной работы _____

5. Вывод о возможности (невозможности) допуска ВКР к защите _____

6. Фамилия, имя, отчество руководителя

Дата _____

Подпись руководителя _____

Образец рецензии на ВКР

РЕЦЕНЗИЯ
на выпускную квалификационную работу

Тема: _____

Автор работы: _____

Группа: _____

Специальность: _____

Рецензент (Ф.И.О., должность): _____

1. Соответствие темы задания его содержанию

2. Логичность содержания работы, полнота раскрытия темы

3. Соответствие материала современному уровню (наличие и степень разработки новых вопросов; оригинальность решений, предложений)

4. Соответствие выполненной выпускной квалификационной работы квалификационным требованиям

5. Осуществление студентом самостоятельного решения поставленных задач

6. Теоретическая и практическая значимость выполненной работы

7. Соблюдение специальной терминологии, грамотность изложения

8. Использование нормативно-справочной документации

9. Основные достоинства выпускной квалификационной работы

10. Недостатки дипломной работы

11. Предложения и рекомендации по использованию выполненной работы

Оценка _____

« ____ » _____ 20__ г.

Подпись рецензента _____/_____/

Образец титульного листа
МИНИСТЕРСТВО ОБРАЗОВАНИЯ ИРКУТСКОЙ ОБЛАСТИ

ГОСУДАРСТВЕННОЕ БЮДЖЕТНОЕ ПРОФЕССИОНАЛЬНОЕ
ОБРАЗОВАТЕЛЬНОЕ УЧРЕЖДЕНИЕ ИРКУТСКОЙ ОБЛАСТИ
«ИРКУТСКИЙ КОЛЛЕДЖ АВТОМОБИЛЬНОГО ТРАНСПОРТА
И ДОРОЖНОГО СТРОИТЕЛЬСТВА»

ВЫПУСКНАЯ КВАЛИФИКАЦИОННАЯ РАБОТА

Тема: _____

Студент группы ____ _____
ФИО

Специальность 00.00.00 наименование специальности/профессии по ФГОС

Руководитель _____ / _____ /
подпись ФИО

Допустить к защите:

Заместитель директора по УР _____ / _____ /
подпись ФИО

Оценка _____

Дата _____

Председатель Государственной
экзаменационной комиссии _____ / _____ /
подпись ФИО

Иркутск
2023

СОДЕРЖАНИЕ

ВВЕДЕНИЕ	3
Глава 1 ОПИСАНИЕ ТЕХНОЛОГИИ РЕМОНТА СЦЕПЛЕНИЯ	7
1.1. Устройство и назначение сцепления	9
1.2. Характерные неисправности сцепления	11
1.3. Технологический процесс регулировки механизма сцепления	17
Глава 2 ОРГАНИЗАЦИЯ РАБОЧЕГО МЕСТА	20
1.1. Организация рабочего места в соответствии с требованием ТБ и ОТ	23
1.2. Технологическое оснащение процесса регулировки механизма сцепления	29
ЗАКЛЮЧЕНИЕ	31
СПИСОК ИСПОЛЬЗОВАННЫХ ИСТОЧНИКОВ	33
ПРИЛОЖЕНИЯ	35

Образец списка использованных источников
СПИСОК ИСПОЛЬЗОВАННЫХ ИСТОЧНИКОВ

1. "Конституция Российской Федерации" (принята всенародным голосованием 12.12.1993) (с учетом поправок, внесенных Законами РФ о поправках к Конституции РФ от 30.12.2008 N 6-ФКЗ, от 30.12.2008 N 7-ФКЗ, от 05.02.2014 N 2-ФКЗ, от 21.07.2014 N 11-ФКЗ) - Consultant.ru Нормативная документация [электронный ресурс] [http:// consultant.ru](http://consultant.ru)

2. «Гражданский кодекс Российской Федерации (ГК РФ)». Ч.1 и 2/ принят Государственной Думой 21 октября 1994 года. - Consultant.ru Нормативная документация [электронный ресурс] [http:// consultant.ru](http://consultant.ru)

3. ГОСТ Р 7.0.100-2018 «Библиографическая запись. Библиографическое описание. Общие требования и правила составления» (введен в действие с 1 июля 2019 года) [Текст].

4. Адамов, Р. О. Материаловедение (металлообработка) : учеб. пособие для студ. среднего проф. образования по спец. машиностроения и металлообработки / Р. О. Адамов, В. И. Зуев. – 3-е изд., стереотип. – М. : Академия, 2022. – 240 с. – (Профессиональное образование). – Текст : непосредственный.

5. Дорман, В. Н. Экономика организации. Ресурсы коммерческой организации : учебное пособие / В. Н. Дорман ; под редакцией Н. Р. Кельчевской. - Москва : Юрайт ; Екатеринбург : Изд-во Урал. ун-та, 2019. - 134 с. - (Профессиональное образование). - 18БК 978-5-534-10585-8. - Текст : непосредственный.

6. Кожевников, С. А. Эффективность государственного управления : проблемы и методы повышения : монография / С. А. Кожевников, Е. Д. Копытова ; под ред. В. А. Ильина, Т. В. Усковой ; ФГБУН «Вологодский научный центр РАН». - Вологда : ФГБУН ВолНЦ РАН, 2018. - 208 с. - ISBN 978-5-93299-402-3. - Текст : непосредственный.

7. Поляков, Н. А. Управление инновационными проектами : учебник и практикум / Н. А. Поляков, О. В. Мотовилов, Н. В. Лукашов. - Москва : Юрайт, 2019. - 330 с. - (Бакалавр. Академический курс). - ISBN 978-5-534-00952-1. - Текст : непосредственный.

8. Теория и практика немецкой грамматики = Theorie und Praktikum in der deutschen Grammatik : учебное пособие / Г. В. Глухов, Ю. И. Ефимова, О. В. Петрянина [и др.]. - Самара : Изд-во Самар. гос. экон. ун-та, 2019. - 188 с. - (Учебная литература для вузов). - ISBN 978-5-94622-897-8. - Текст : непосредственный.

9. Смольникова, И. А. Рабочий конспект для внедряющих информационные технологии в школе [Электронный ресурс] / И. А. Смольникова // Центр «Информатика». – Режим доступа : <http://www.informica.ru>. (18 atd.2020).

10. Якишин, Ю. В. Управление структурой экономики региона в нестабильной среде / Ю. В. Якишин. - Текст : электронный // Вестник Самарского государственного экономического университета. - 2019. - № 5 (175). - С. 9-16. - URL: <http://vestnik.sseu.ru/index.php?cnt=1&idv=359> (дата обращения: 05.12.2019).

**ПРИМЕРЫ
БИБЛИОГРАФИЧЕСКОГО ОПИСАНИЯ
ИСТОЧНИКОВ**

В соответствии с требованием национального стандарта
ГОСТ Р 7.0.100-2018
**«Библиографическая запись. Библиографическое описание.
Общие требования и правила составления»**

1. КНИЖНЫЕ ИЗДАНИЯ

1) Книга под фамилией АВТОРА

Библиографическое описание документа начинается с фамилии автора, если авторов

НЕ БОЛЕЕ ТРЕХ

Книга с ОДНИМ АВТОРОМ

Учебник, учебное пособие

Дорман, В. Н. Экономика организации. Ресурсы коммерческой организации : учебное пособие / В. Н. Дорман ; под редакцией Н. Р. Кельчевской. - Москва : Юрайт ; Екатеринбург : Изд-во Урал. ун-та, 2019. - 134 с. - (Профессиональное образование). - 18БК 978-5-534-10585-8. - Текст : непосредственный.

Игнатъев, С. В. Принципы экономико-финансовой деятельности нефтегазовых компаний : учебное пособие / С. В. Игнатъев ; Московский государственный институт международных отношений (университет) Министерства иностранных дел Российской Федерации. - Москва : МГИМО (университет), 2017. - 144 с. - ISBN 978-5-9228-1632-8. - Текст : непосредственный.

Монография

Белкина, Т. Д. Экономические и социальные функции городов. Методология анализа : монография / Т. Д. Белкина. - Москва : ИНФРА-М, 2018. - 206 с. - (Научная мысль). - ISBN 978-5-16-013340-9. - Текст : непосредственный.

Морозов, С. Л. Единый универсальный календарь и его применение в мировой экономике, астронавигации и религии в эпоху четвертой цифровой промышленной революции = The uniform universal calendar and its application in to economic, astronavigations and religions during an epoch of the fourth digital industrial revolution : [монография] / С. Л. Морозов. - 7-е изд., испр. и доп. - Москва : Ваш формат, 2017. - 190 с. - ISBN 978-5-906982-02-5. - Текст : непосредственный. Учебник, учебное пособие

Книга с ДВУМЯ АВТОРАМИ

Учебник, учебное пособие

Шапцев, В. А. Теория информации. Теоретические основы создания информационного общества : учебное пособие / В. А. Шапцев, Ю. В. Бидуля. - Москва : Юрайт, 2019. - 177 с. - (Университеты России). - ISBN 978-5-534-02989-5. - Текст : непосредственный.

Шубаева, В. Г. Маркетинговые технологии в туризме : учебник и практикум / В. Г. Шубаева, И. О. Сердобольская. - 2-е изд. исправ. и доп. - Москва : Юрайт, 2019. - 120 с. - (Профессиональное образование). - ISBN 978-5-534-10550-6. - Текст : непосредственный.

Монография

Абдрахимов, В. З. Экологический менеджмент : учеб. пособие / В. З. Абдрахимов, А. К. Кайракбаев. - Актобе : РИО Учреждения Актюбинский университет им. академика С. Баишева, 2019. - 240 с. - ISBN 978-601-7566-55-5. - Текст : непосредственный.

Кожевников, С. А. Эффективность государственного управления : проблемы и методы повышения : монография / С. А. Кожевников, Е. Д. Копытова ; под ред. В. А. Ильина, Т. В. Усковой ; ФГБУН «Вологодский научный центр РАН». - Вологда : ФГБУН ВолНЦ РАН, 2018. - 208 с. - ISBN 978-5-93299-402-3. - Текст : непосредственный.

Книга с ТРЕМЯ АВТОРАМИ

Учебник, учебное пособие

Джонсон, Д. Корпоративная стратегия: теория и практика : учебник / Д. Джонсон, К. Шоулз, Р. Уиттингтон. - 7-е изд. ; пер. с англ. А. Ю. Заякина. - Москва : Вильямс, 2017. - 800 с. - ISBN 978-5-8459-1159-9. - Текст : непосредственный.

Поляков, Н. А. Управление инновационными проектами : учебник и практикум / Н. А. Поляков, О. В. Мотовилов, Н. В. Лукашов. - Москва : Юрайт, 2019. - 330 с. - (Бакалавр. Академический курс). - ISBN 978-5-534-00952-1. - Текст : непосредственный.

Словари

Варламова, Л. Н. Управление документацией : англо-русский аннотированный словарь / Л. Н. Варламова, Л. С. Баюн, К. А. Бастрикова. - Москва : Спутник+, 2017. - 398 с. - ISBN 978-5-9973-4489-4. - Текст : непосредственный.

Монография

Абдрахимов, В. З. Экологические и практические аспекты использования отходов цветной металлургии в производстве кислотоупоров и плиток для полов : монография / В. З. Абдрахимов, А. К. Кайракбаев, Е. С. Абдрахимова. - Актобе

: РИО Учреждения Актюбинский университет им. академика С. Баишева, 2018.
- 200 с. - ISBN 978-601-7566-37-1. - Текст : непосредственный.

2) Книга под ЗАГЛАВИЕМ

Библиографическое описание документа начинается с заглавия (названия), если книга написана ЧЕТЫРЬМЯ АВТОРАМИ

Книга с ЧЕТЫРЬМЯ АВТОРАМИ

Учебник, учебное пособие

История сервиса : учебное пособие / В. Э. Багдасарян, И. Б. Орлов, М. В. Катагошина, С. А. Коротков. - 2-е изд. перераб. и доп. - Москва : ИНФРА-М, 2018. - 337 с. - (Высшее образование. Бакалавриат). - ISBN 978-5-16-012845-0. - Текст : непосредственный.

Экономический анализ в схемах и таблицах : учебник / М. В. Мельник, С. И. Соцкова, Г. А. Шатунова, О. Н. Поташова. - 2-е изд. перераб. и доп. - Самара : Изд-во Самар. гос. экон. ун-та, 2018. - 432 с. - (Учет и анализ - наглядно и просто). - ISBN 978-5-94622-817-6. - Текст : непосредственный.

Монография

Управленческий учет и контроль строительных материалов и конструкций : монография / В. В. Говдя, Ж. В. Дегальцева, С. В. Чужинов, С. А. Шулепина ; под общ. ред. В. В. Говдя ; Министерство сельского хозяйства Российской Федерации, Кубанский государственный аграрный университет им. И. Т. Трубилина. - Краснодар : КубГАУ, 2017. - 149 с. - ISBN 978-5-9500276-6-6. - Текст : непосредственный.

Материалы конференции

«Институциональная экономика: развитие, преподавание, приложения», международная научная конференция : сборник научных статей V Международной научной конференции «Институциональная экономика: развитие, преподавание, приложения», Москва, 15 ноября 2017 г. - Москва : ГУУ, 2017. - 382 с. - ISBN 978-5-215-03012-7. - Текст : непосредственный.

Книга с ПЯТЬЮ И БОЛЕЕ АВТОРАМИ

При наличии информации О ПЯТИ И БОЛЕЕ АВТОРАХ приводят имена ПЕРВЫХ ТРЁХ АВТОРОВ и в квадратных скобках указывают «[и др.]»

Учебник, учебное пособие

Теория и практика немецкой грамматики = Theorie und Praktikum in der deutschen Grammatik : учебное пособие / Г. В. Глухов, Ю. И. Ефимова, О. В. Петрянина [и др.]. - Самара : Изд-во Самар. гос. экон. ун-та, 2019. - 188 с. -

(Учебная литература для вузов). - ISBN 978-5-94622-897-8. - Текст : непосредственный.

ГОСТЫ, СТАНДАРТЫ

ГОСТ Р 57564–2017. Организация и проведение работ по международной стандартизации в Российской Федерации = Organization and implementation of activity on international standardization in Russian Federation : национальный стандарт Российской Федерации : издание официальное : утвержден и введен в действие Приказом Федерального агентства по техническому регулированию и метрологии от 28 июля 2017 г. № 767-ст : введен впервые : дата введения 2017-12-01 / разработан Всероссийским научно-исследовательским институтом стандартизации и сертификации в машиностроении (ВНИИНМАШ). - Москва : Стандартинформ, 2017. - 43 с. - Текст непосредственный.

ГОСТ Р 51303-2013. Торговля. Термины и определения: национальный стандарт Российской Федерации : издание официальное : утвержден и введен в действие Приказом Федерального агентства по техническому регулированию и метрологии от 28 августа 2013 г. № 582-ст : дата введения 2014-04-01. - Москва : Стандартинформ, 2014. - 22 с. - Текст : непосредственный.

ЗАКОНОДАТЕЛЬНЫЕ МАТЕРИАЛЫ

Российская Федерация. Законы. Уголовный кодекс Российской Федерации : УК : текст с изменениями и дополнениями на 1 августа 2017 года : [принят Государственной думой 24 мая 1996 года : одобрен Советом Федерации 5 июня 1996 года]. - Москва : Эксмо, 2017. - 350 с. - (Актуальное законодательство). - ISBN 978-5-04-004029-2. - Текст : непосредственный.

Российская Федерация. Законы. Об общих принципах организации местного самоуправления в Российской Федерации : Федеральный закон № 131-ФЗ : [принят Государственной думой 16 сентября 2003 года : одобрен Советом Федерации 24 сентября 2003 года]. - Москва : Проспект ; Санкт-Петербург : Кодекс, 2017. - 158 с. - ISBN 978-5-392-26365-3. - Текст : непосредственный.

АВТОРЕФЕРАТ ДИССЕРТАЦИИ, ДИССЕРТАЦИЯ

Величковский, Б. Б. Функциональная организация рабочей памяти : специальность 19.00.01 «Общая психология, психология личности, история психологии» : автореферат диссертации на соискание ученой степени доктора психологических наук / Величковский Борис Борисович ; Московский государственный университет им. М. В. Ломоносова. - Москва, 2017. - 44 с. - Библиогр.: с. 37-44. - Место защиты: Ин-т психологии РАН. - Текст : непосредственный.

Аврамова, Е. В. Публичная библиотека в системе непрерывного библиотечно-информационного образования : специальность 05.25.03 «Библиотечноеведение, библиографоведение и книговедение» : диссертация на соискание ученой степени кандидата педагогических наук / Аврамова Елена Викторовна ; Санкт-Петербургский государственный институт культуры. - Санкт-Петербург, 2017. - 361 с. - Библиогр.: с. 296–335. - Текст : непосредственный.

ИЗДАНИЕ В ЦЕЛОМ

Учебник, учебное пособие

Агапов, А. Б. Административное право : в 2 т. : учебник для бакалавриата и магистратуры / А. Б. Агапов. - 11-е изд., перераб. и доп. - Москва : Юрайт, 2019. - 471 с. - (Бакалавр и магистр. Академический курс). - ISBN 978-5-534-09985-0. - Текст : непосредственный.

Криминология. Особенная часть : в 2 т. : учебник для академического бакалавриата / О. С. Капинус, П. В. Агапов, Б. В. Андреев [и др.] ; отв. ред. О. С. Капинус. - Москва : Юрайт, 2018. - 311 с. - (Бакалавр. Академический курс). - ISBN 978-5-534-03383-0. - Текст : непосредственный.

ОТДЕЛЬНЫЙ ТОМ

Учебник, учебное пособие

Агапов, А. Б. Административное право : в 2 т. Т. 1. Общая часть : учебник для бакалавриата и магистратуры / А. Б. Агапов. - 11-е изд., перераб. и доп. - Москва : Юрайт, 2019. - 471 с. - (Бакалавр и магистр. Академический курс). - ISBN 978-5-534-09985-0. - Текст : непосредственный.

ЭЛЕКТРОННЫЕ РЕСУРСЫ

Учебник, учебное пособие

Агапов, А. Б. Административное право : в 2 т. Т. 1. Общая часть : учебник для бакалавриата и магистратуры / А. Б. Агапов. - 11-е изд., перераб. и доп. - Москва : Юрайт, 2019. - 471 с. - (Бакалавр и магистр. Академический курс). - ISBN 978-5-534-09985-0. - URL: <https://biblio-online.ru/bcode/429093> (дата обращения: 05.08.2019). - Режим доступа: Электронно-библиотечная система Юрайт. - Текст : электронный.

Бозров, В. М. Актуальные проблемы деятельности судов общей юрисдикции РФ : учебник / В. М. Бозров. - Москва : Юстиция, 2019. - 568 с. - (Для специалитета и магистратуры). - ISBN 978-5-4365-2792-5. - URL: <https://www.book.ru/book/930405> (дата обращения: 26.06.2019). - Режим доступа: Электронно-библиотечная система Book.ru. - Текст : электронный.

Монография

Российские регионы в условиях санкций : возможности опережающие развития экономики на основе инноваций : монография / под общ. ред. Г. А. Хмелевой. - Самара : Изд-во Самар. гос. экон. ун-та, 2019. - 446 с. - ISBN 978-5-94622-873-2. - URL: <http://lib1.sseu.ru/MegaPro> (дата обращения: 09.08.2019). - Режим доступа: Автоматизированная интегрированная библиотечная система «МегаПро» ; для зарегистрир. пользователей СГЭУ. - Текст : электронный.

Управление промышленностью в России: экономика, экология и общество : монография / А. А. Гибадуллин, В. Н. Пуляева, Е. Н. Харитоновна, Н. А. Харитоновна ; Государственный университет управления. - Москва : Издательский дом ГУУ, 2019. - 184 с. - ISBN978-5-215-03192-6. - URL: https://elibrary.ru/download/elibrary_37535400_17655770.PDF (дата обращения: 27.06.2019). - Режим доступа: Научная электронная библиотека eLIBRARY.RU. - Текст : электронный.

Материалы конференций

Актуальные проблемы менеджмента, экономики и экономической безопасности : сборник материалов Международной научной конференции (Костанай, 27-29 мая 2019 г.) / редкол. : О. И. Маляренко, Т. К. Жапаров, О. И. Маер, С. И. Лилимберг. - Чебоксары : ИД «Среда», 2019. - 344 с. - ISBN978-5-6042955-4-0. - URL: https://elibrary.ru/download/elibrary_38235557_92826974.pdf (дата обращения: 27.06.2019). - Режим доступа: Научная электронная библиотека eLIBRARY.RU. - Текст : электронный.

Статья из журнала

Мартиросова, Т. А. Экономические аспекты спорта / Т. А. Мартиросова, Р. И. Сыромятникова. - Текст : электронный // OLYMPLUS. Гуманитарная версия. - 2019. - № 1 (8). - С. 69-72. <https://elibrary.ru/item.asp?id=37217044> (дата обращения: 09.08.2019). - Режим доступа: Научная электронная библиотека eLIBRARY.RU.

Якишин, Ю. В. Управление структурой экономики региона в нестабильной среде / Ю. В. Якишин. - Текст : электронный // Вестник Самарского государственного экономического университета. - 2019. - № 5 (175). - С. 9-16. - URL: <http://vestnik.sseu.ru/index.php?cnt=1&idv=359> (дата обращения: 05.12.2019).

МУЛЬТИМЕДИЙНЫЕ ЭЛЕКТРОННЫЕ ИЗДАНИЯ

(на дисках)

Баканач, О. В. Социально-экономическая статистика : учебно-методическое пособие / О. В. Баканач ; Самарский государственный экономический университет. - Самара : Изд-во Самар. гос. экон. ун-та, 2015. - 1

электрон. опт. диск. - Электронное издание предназначено студентам всех форм обучения. - ISBN 978-5-94622-517-5. - Текст : электронный.

САЙТЫ В СЕТИ ИНТЕРНЕТ

Официальный сайт

Правительство Российской Федерации : официальный сайт. - Москва. - Обновляется в течение суток. - URL: <http://government.ru> (дата обращения: 19.02.2018). - Текст : электронный.

Министерство труда и социальной защиты Российской Федерации : официальный сайт. - 2017. - URL: <https://rosmintrud.ru/docs/1281> (дата обращения: 08.04.2017). - Текст : электронный.

Научная электронная библиотека (НЭБ)

eLIBRARY.RU : научная электронная библиотека : сайт. - Москва, 2000. - URL: <https://elibrary.ru> (дата обращения: 09.07.2019). - Режим доступа: для зарегистрир. пользователей. - Текст: электронный.

ЭБС Юрайт : электронная библиотечная система : сайт. - Москва, 2013. - URL: <https://biblio-online.ru> (дата обращения: 09.08.2019). - Режим доступа: для зарегистрир. пользователей. - Текст: электронный.

Электронный журнал

Вопросы государственного и муниципального управления : Public administration issues : электронный журнал. - URL: <https://vgmu.hse.ru/about> (дата обращения: 28.06.2017). - Текст : электронный.

Сайт, портал

Газета.Ру : [сайт] / учредитель АО «Газета.Ру». - Москва, 1999 - . - Обновляется в течение суток. - URL: <https://www.gazeta.ru> (дата обращения: 15.04.2018). - Текст : электронный.

Российская книжная палата : [сайт]. - 2018. - URL: <http://bookchamber.ru/isbn.html> (дата обращения: 22.05.2018). - Текст : электронный.

ПЕРЕЧЕНЬ СОКРАЩЕНИЙ СЛОВ И СЛОВСОЧЕТАНИЙ

в библиографических записях

в соответствии с ГОСТ Р 7.0.12-2011 «Библиографическая запись. Сокращение слов и словосочетаний на русском языке»

Сокращения могут применяться **во всех областях библиографического описания кроме «Области вида содержания и средства доступа»** (Текст : непосредственный и Текст : электронный).

Никогда не сокращают слова и словосочетания:

- в заглавии во всех областях описания (название) (кроме тех случаев, когда сокращение имеется в предписанном источнике информации);
- в наименовании мест изданий (городов);
- в словах, обозначающих тематическое название издателя (издательство).

СЛОВА И СЛОВСОЧЕТАНИЯ	СОКРАЩЕНИЕ
А	
автор	авт.
автор и составитель	авт. и сост.
автореферат	автореф.
академия	акад.
аналитический	аналит.
английский	англ.
аннотация	аннот.
Б	
библиография	библиогр.
бюллетень	бюл.
В	
2-е издание, исправленное и дополненное	2-е изд., испр. и доп.
Высшая школа (название издательства)	<i>Названия издательств не сокращаются, приводятся полностью</i>
(Высшее образование) (название серии)	<i>Названия серии не сокращаются, приводятся полностью</i>
Г	
газета	газ.
глава	гл.

государственный	гос.
Д	
диссертация	дис.
Ж	
журнал	журн.
СЛОВА И СЛОВСОЧЕТАНИЯ	СОКРАЩЕНИЕ
И	
[и другие]	[и др.]
издание 4-е, исправленное	изд. 4-е, испр.
издательство	изд-во <i>сокращается в заголовке, если не является его первым словом</i>
институт	ин-т <i>сокращается в заголовке, если не является его первым словом</i>
информационный	информ.
исторический	ист.
К	
кандидат	канд.
конференция	конф.
М	
министерство	м-во <i>сокращается в заголовке, если не является его первым словом</i>
монография	моногр.
Москва <i>(место издательства)</i>	<i>Названия городов не сокращаются, приводятся полностью</i>
Московский	Моск.
Н	
научный	науч.
немецкий	нем.
О	
областной	обл.

ответственный	отв.
ответственный редактор	отв. ред.
официальный текст	офиц. текст
П	
перевод	пер.
СЛОВА И СЛОВСОЧЕТАНИЯ	СОКРАЩЕНИЕ
перевод с английского	пер. с англ.
переводчик	пер.
переиздание	переизд.
под редакцией	под ред.
популярный	попул.
посвященный	посвящ.
приложение	прил.
Р	
редактор	ред.
редакционная коллегия	редкол.
редакция	ред.
Ростов-на-Дону (место издательства)	<i>Названия городов не сокращаются, приводятся полностью</i>
русский	рус.
С	
Санкт-Петербург (место издательства)	<i>Названия городов не сокращаются, приводятся полностью</i>
сборник	сб.
серия	сер.
словарь	слов.
собрание	собр.
составитель	сост.
справочник	справ.
справочное пособие	справ. пособие
Т	
тематический	темат.

ТОМ	Т.
У	
университет	ун-т <i>сокращается в заголовке, если не является его первым словом</i>
утвержден	утв.
учебное пособие	учеб. пособие
СЛОВА И СЛОВСОЧЕТАНИЯ	СОКРАЩЕНИЕ
учебно-методическое пособие	учеб.-метод. пособие
Ф	
федеральный закон	федер.закон
французский	фр.
Ч	
часть	ч.
Э	
экономических	экон.
энциклопедия	энцикл.
Я	
язык	яз.

Требования к оформлению печатного материала

Материалы должны быть оформлены в соответствии со стандартами по издательскому делу:

– **ГОСТ 7.11-2004 «Библиографическая запись. Сокращение слов и словосочетаний на иностранных европейских языках»** определяет правила сокращения слов и словосочетаний на иностранных европейских языках в библиографических описаниях документов для каталогов и картотек, информационных изданий, а также для прикнижных и пристатейных списков литературы и библиографических ссылок; правила применения сокращений; список сокращений слов (словосочетаний), наиболее часто встречающихся в библиографическом описании и условия их применения. Для сокращения заглавий и слов в заглавиях публикаций применяется ГОСТ 7.88.

– **ГОСТ 7.80-2000 «Библиографическая запись. Заголовок. Общие требования и правила составления»** распространяется на основные виды заголовков, используемых в библиографических записях, содержит набор сведений, последовательность их приведения, применение условных разделительных знаков.

– **ГОСТ 7.89-2005 «Оригиналы текстовые авторские и издательские. Общие требования»** устанавливает основные требования к оформлению авторских текстовых оригиналов, передаваемых автором (коллективом авторов) в издательства (издающие организации) для издания в соответствии с заключенным договором, а также к издательским текстовым оригиналам, передаваемым издателями (издающими организациями) полиграфическим предприятиям.

– **ГОСТ 7.01-2003 «Издания. Знак охраны авторского права. Общие требования»** содержит требования к составу и форме представления знака охраны авторского права, помещаемого в книгах, сериальных изданиях, нотных, картографических, изоизданиях, аудио- и видеоизданиях, электронных изданиях.

– **ГОСТ Р 7.0.3-2006 «Издания. Основные элементы. Термины и определения»** устанавливает термины и определения основных элементов издания, необходимых для его издательско-книготорговой характеристики, библиографической идентификации и статистического учета. Термины, установленные настоящим стандартом, рекомендуются для применения во всех видах документации и литературы в области книжного дела, входящих в сферу работ по стандартизации и/или использующих результаты этих работ.

– ГОСТ Р 7.0.4-2020 «Издания. Выходные сведения. Общие требования и правила оформления» устанавливает требования к составу выходных сведений печатных изданий: неперiodических (книг и брошюр, нотных, картографических, изоизданий), периодических и продолжающихся, комплектных и комбинированных изданий; а также к оформлению выходных сведений и порядку их расположения на элементах изданий.

– ГОСТ Р 7.0.5-2008 «Библиографическая ссылка. Общие требования и правила составления» устанавливает общие требования и правила составления библиографической ссылки: основные виды, структуру, состав, расположение в документах. Стандарт распространяется на библиографические ссылки, используемые в опубликованных и неопубликованных документах на любых носителях.

– ГОСТ Р 7.0.12–2011 «Библиографическая запись. Сокращение слов и словосочетаний на русском языке. Общие требования и правила» устанавливает общие требования и правила сокращения слов и словосочетаний на русском языке в библиографических записях и библиографических ссылках на все виды документов. Сокращение слов и словосочетаний на иностранных европейских языках – по ГОСТ 7.11, сокращение слов, обозначающих единицы величин, – по ГОСТ 8.417.

– ГОСТ Р 7.0.100-2018 «Библиографическая запись. Библиографическое описание. Общие требования и правила составления» устанавливает общие требования и правила составления библиографического описания ресурса, его части или группы ресурсов: набор областей и элементов библиографического описания, последовательность их расположения, наполнение и способ представления элементов, применение предписанной пунктуации и сокращений.

1. Оформление рисунков

– каждый рисунок должен быть пронумерован и подписан. Подписи не должны быть частью рисунков;

– рисунки обязательно должны быть сгруппированы (т.е. не должны «разваливаться» при перемещении и форматировании);

– по возможности, избегайте использования рисунков и таблиц, размер которых требует альбомной ориентации страницы;

– надписи и другие обозначения на графиках и рисунках должны быть четкими и легко читаемыми;

– рисунки должны нумероваться и выравниваться по центру страницы и **ИМЕТЬ НАЗВАНИЕ**. Название располагается ниже рисунка. Текст названия

выравнивается по центру. Размер шрифта 14 пт. **НЕ СЛЕДУЕТ** использовать курсив или полужирный шрифт.

Обратите внимание, что слово «Рисунок» пишется полностью. До и после названия рисунка делается отступ в **6 пт.** Точка в конце не ставится.

Образец:

6 пт. интервал



Рисунок 6.11 – Скольжение и крен высокоплана и низкоплана

а – высокоплан; *б* – низкоплан.

6 пт. интервал

2. Оформление таблиц:

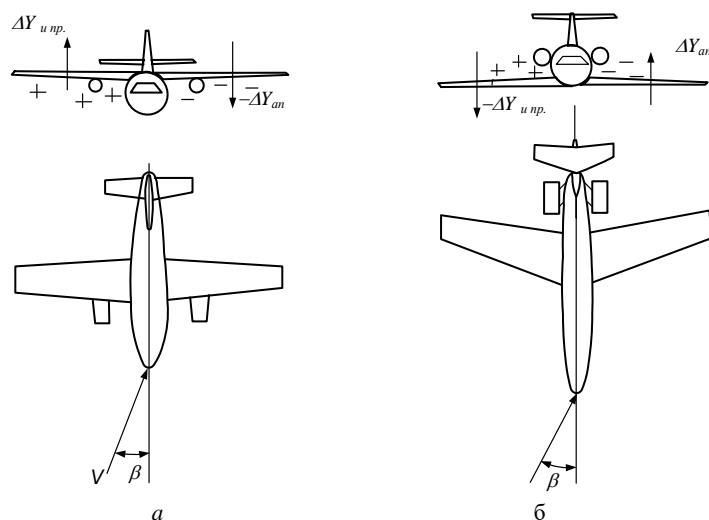
– границы таблиц не должны выходить за поля страницы;

– таблицы должны нумероваться и выравниваться по ширине страницы и **ИМЕТЬ НАЗВАНИЕ**. Название располагается выше таблицы. Текст названия выравнивается **по ширине**. Размер шрифта 14 пт. **Не следует** использовать курсив или полужирный шрифт. Размер шрифта текста внутри таблицы – 12 пт или 14 пт. Перед и названием таблицы и после таблицы делается отступ **6 пт.**

Образец:

6 п. интервал

Таблица 1 – Название таблицы

Размеры в миллиметрах

Головка	Вал	Размер			Материал	
		d	b*h	l	Марка	Допускаемое напряжение, $\sigma_{см}$, МПа
Строки	1 ведущий	22	6*6	22	сталь 45	100
	2 промежуточный	30	8*7	25	сталь 40х	120
	3 ведомый	50	14*9	40	сталь35	90

Боковик
Графы (колонки)

6 пт. интервал

– таблицы, рисунки, графики должны иметь порядковую нумерацию с номера 1 или нумерацию по разделам 1.1. Нумерация рисунков (в том числе графиков) и таблиц ведется отдельно;

– в тексте учебного пособия **ОБЯЗАТЕЛЬНО** должны содержаться **ССЫЛКИ** на таблицы, рисунки, графики.

3. Оформление формулы:

Формулы должны быть созданы с использованием редактора формул Microsoft. Формулы следует располагать отдельной строкой, нумеровать и выравнивать по центру. Перед и после формулы следует делать отступ 6 пт.

ОБРАТИТЕ ВНИМАНИЕ! Формула является частью предложения, перед формулой ставится двоеточие, после формулы требуемый знак препинания в зависимости от контекста.

Нумерация формул сквозная, начиная с номера 1 или нумерацию по разделам 1.1. Номера формул располагаются внутри круглых скобок и выравниваются по правому краю. Если это возможно, используйте таблицу из двух столбцов.

Образец:

Определяем значение a по формуле:

6 пт. интервал

$$a = b + c, \tag{1}$$

6 пт. интервал

где: a – ...;

b – ...;

c – ...

ОБРАТИТЕ ВНИМАНИЕ! Не заканчивайте текст параграфа или главы таблицей, рисунком или формулой.

4. Оформление перечня и списка

Содержащиеся в тексте пункта или подпункта перечисления требований, указаний, положений обозначают строчной буквой русского алфавита со скобкой, если необходима ссылка в тексте на одно из перечислений. Если ссылки нет, то перед позицией перечисления ставится дефис. Для дальнейшей детализации перечислений необходимо использовать арабские цифры, после которых ставится скобка, а запись производится с абзацного отступа.

Образец:

- текст;
- текст;
- текст.

ИЛИ

- а) текст;
- б) текст;
- 1) текст;
- 2) текст;
- в) текст.

Основные критерии нормоконтроля

В процессе нормоконтроля ВКР проверяется:

- правильность заполнения титульного листа, наличие необходимых подписей;
- наличие и правильность основных надписей на всех страницах, выделение заголовков, разделов и подразделов, наличие красных строк;
- правильность оформления содержания, соответствие названия разделов и подразделов в содержании соответствующим названиям в тексте ВКР;
- правильность нумерации страниц, разделов, подразделов, иллюстраций, таблиц, приложений, формул;
- правильность оформления иллюстраций, чертежей, схем, графиков;
- правильность оформления таблиц;
- наличие грамматических ошибок в тексте;
- правильность примененных сокращений слов;
- наличие и правильность ссылок на использованную литературу (стандарты), правильность оформления литературы.

В процессе нормоконтроля графических документов проверяется:

- выполнение чертежей в соответствии с требованиями стандартов;
- соблюдение форматов, правильность их оформления;
- правильность начертания и применение линий;
- соблюдение масштабов, правильность их обозначений;
- достаточность изображений (видов, разрезов, сечений), правильность их обозначения и расположения;
- правильность выполнения схем.